

Date France
 Client Tampon de la société
 Poids du client (kg) VHP, propulsion manuelle, pour activités physiques et sportives
 Langue manuel d'utilisation Responsable Code LPP 9178691 - Montant LPPR 558,99 €

Prix de vente conseillé HT: 3255 €
 Taux de TVA 5,5%: 179,03 €
 Prix de vente conseillé TTC: 3.434,03 €

Mesures du fauteuil - La tolérance sur toutes les dimensions indiquées et/ou demandées est de ± 10mm

Largeur d'assise (LS) 33 36 39 42 45 48
 La largeur d'assise est mesurée à partir du côté extérieur du cadre, tandis que la distance entre les deux protections latérales est de 1.5 cm plus large

Profondeur d'assise (PS) 35 37,5 40 42,5 45 47,5 50
 La profondeur d'assise réelle est mesurée à partir du début du tube de dossier de la toile de siège et augmentée de 1,5 cm

Distance du repose-pieds (DP) (cm) ±0.5cm - réglages par incrément de 1.5 cm
 (Mesure réelle entre la toile d'assise et la palette) - IMPORTANT! Respecter une garde au sol de 4cm min (Hauteur avant minimum=DP + 4cm)



Position des roues arrière Standard Prudent Actif Extrême

Hauteur de dossier (TS) Hauteur standard 33,5 (min 26-max 47) réglages par incrément de 1.5 cm

Carrossage 0° 2° 4°

Prix Hors Taxes

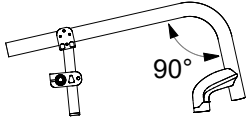

☆ Plaque de réglage arrière standard

 ☆ Garde-boue en Carbone
 Protège vêtements droits en Carbone
 Version amovible  08921 **134,00**

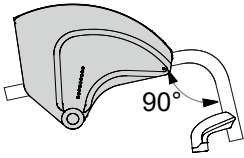
Plaque de réglage arrière FULL CARBON avec protège vêtements intégré 07646 **999,00**
 Configuration plus léger

 ☆ Version garde-boue (Disponible seulement avec roues arrière 24")
 Version protège vêtements droits

Hauteur avant - Cochez la case à la hauteur désirée
 Le différence de hauteur disponible entre le châssis HAUT et BAS est de 3 cm. (avec la même: fourche, roue avant et trou de régulation).

	 Fourche SPORT (H95)	 Fourche courte (H115)
CHÂSSIS BAS 90° Hauteur avant (min 44,5 - max 50) Distance du repose-pieds (min 33) <div style="border: 1px solid black; padding: 2px; margin-top: 5px;"> U-TUBE Repose-pieds alu istance du repose-pieds (min 18 + max 3) DPmax = Hauteur avant - 10cm </div>	Roues avant 3" <input type="checkbox"/> ~45 <input type="checkbox"/> ~46 4" <input type="checkbox"/> ~46 <input type="checkbox"/> ~47 5" <input type="checkbox"/> ~48,5	Roues avant 3" <input type="checkbox"/> ~45,5 <input type="checkbox"/> ~47 4" <input type="checkbox"/> ~46,5 <input type="checkbox"/> ~48 <input type="checkbox"/> ~49 5" <input type="checkbox"/> ~49 <input type="checkbox"/> ~50
CHÂSSIS HAUT 90° Hauteur avant (min 47,5 - max 53) Distance du repose-pieds (min 36) <div style="border: 1px solid black; padding: 2px; margin-top: 5px;"> U-TUBE Repose-pieds alu istance du repose-pieds (min 21 + max 3) DPmax = Hauteur avant - 10cm </div>	Roues avant 3" <input type="checkbox"/> ~48 <input type="checkbox"/> ~49 4" <input type="checkbox"/> ~49 <input type="checkbox"/> ~50 5" <input type="checkbox"/> ~51,5	Roues avant 3" <input type="checkbox"/> ~48,5 <input type="checkbox"/> ~50 4" <input type="checkbox"/> ~49,5 <input type="checkbox"/> ~51 <input type="checkbox"/> ~52 5" <input type="checkbox"/> ~52 <input type="checkbox"/> ~53

L'hauteur avant effective pourrait être différente de celle choisie parce que sa valeur subit des changements causés par la combinaison entre la profondeur et l'hauteur arrière.

Hauteur arrière La différence de Hauteur avant et Hauteur arrière doit être comprise de 3 et 12cm.
 Roues arrière 22" (min 36 - max 44)
 Roues arrière 24" (min 38 - max 46)
 Roues arrière 25" (min 39 - max 47)
 Roues arrière 26" (min 41 - max 48)

Date Commande Client Adresse

	Prix Hors Taxes
Siège	
☆ Toile d'assise avec pochette (sous le siège)	
<input type="radio"/> Assise réglable en tension	08883 241,00
<input type="radio"/> Siège rigide en carbone	08336 493,00
<input type="radio"/> Pochette (sous le siège) [25x11x4,5]	08281 134,00

CUSTOMIZE COLORS

① Couleur de châssis
(Sans supplément de prix)

- ☆ **Noir opaque**
- Blanc perlé
- Orange Mat
- Tekno Anthracite
- Bleu nuit mat
- Gris mat
- Rouge mat

Couleur de châssis sur demande

- Argent vif
- Rouge brillant
- Bleu brillant
- Bleu de Chine
- Violet
- Vert Lemon

12579 141,00

② Couleur fourche

☆ Noir opaque

- Argent vif
- Blanc perlé
- Rouge brillant
- Tekno Anthracite
- Gris mat

08342 122,00

- Bleu brillant
- Violet
- Vert Lemon
- Bleu nuit mat
- Rouge mat

③ Couleur roues arrière
seulement avec: Roues arrière Ultra-light Progeo - Standard! (22 - 24)

☆ Noir

- Argent vif
- Blanc perlé
- Rouge brillant
- Tekno Anthracite
- Gris mat

04692 67,00

- Bleu brillant
- Violet
- Vert Lemon
- Bleu nuit mat
- Rouge mat

Axe des roues arrière		
☆ Axe des roues arrière en aluminium		
<input type="radio"/> Axe des roues arrière en fibre de carbone	<i>Configuration plus léger</i>	07647 161,00

Système de réglage et de fixation du dossier	
☆ Dossier avec verrouillage	avec angle réglable de -4° à +16°
<input type="checkbox"/> Dossier rabattable sans verrouillage sur l'assise	avec angle réglable de -4° à +16°
<input type="checkbox"/> Dossier non rabattable	avec angle réglable de -4° à +16°

Dossier			
☆ Rembourrage respirant du dossier à réglages multiples	☆ Dossier aluminium		
	<input type="radio"/> Dossier titane		06811 208,00
	<input type="radio"/> Dossier carbone		04389 837,00

<input type="radio"/> AIR Dossier postural intégré (PAS REMOVIBLE)	1.119,00
Coque Carbone - Support latéral 7,5cm	
Réglage en profondeur ±1cm. - Réglage en inclinaison ±10°	
indisponible pour largeur 48	





H 28	H 34	H 40			
Hauteur de dossier (TS) min 34	Hauteur de dossier (TS) min 38	Hauteur de dossier (TS) min 44			
(.....)	(.....)	(.....)			
Aile pour la restriction du support latéral A=haut - R=régulier					
A	R	A	R	A	R
<input type="checkbox"/>	<input type="checkbox"/>	<input type="checkbox"/>	<input type="checkbox"/>	<input type="checkbox"/>	<input type="checkbox"/>







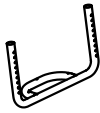
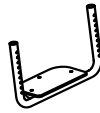
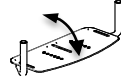
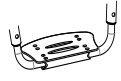

Installation sur:

☆ Tubes de dossier

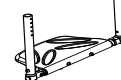
- Dossier aluminium
- Dossier titane
- Dossier carbone

06811 208,00
04389 837,00

Date	Commande	Client	Adresse
Prix Hors Taxes			
 Tubes de poignée			
☆ Tubes avec poignée standard			
<input type="checkbox"/> Tubes à manche court <input type="checkbox"/> Tubes SPORT Sans poignées			
<input type="radio"/> Tubes en carbone avec poignée court <i>Configuration plus légère</i> Non disponible avec: Dossier postural PHYSIO - Dossier postural A I R		04390	166,00
<input type="radio"/> Poignées rabattables Hauteur minimal du dossier 30,5cm Non disponible avec: Poignées de poussée accompagnateur		02958	279,00
			
 Roues avant			
☆ 4" Bandage			
<input type="checkbox"/> 3" Sport <i>Configuration plus légère</i> <input type="checkbox"/> 5" Bandage			
<input type="radio"/> 3" Active Soft (grand) (Jante en aluminium)		06824	141,00
<input type="radio"/> 4" Active Sport (étroit) (Jante en aluminium)		01398	141,00
<input type="radio"/> 4" Active Soft (grand) (Jante en aluminium)		03943	141,00
<input type="radio"/> 5" Active Soft (grand) (Jante en aluminium)		07518	141,00
<input type="radio"/> 5" Pneumatiques		10844	67,00
 Roues arrière			
☆ 24" Ultra-light Progeo - Standard!			
<input type="checkbox"/> 22" Ultra-light Standard Progeo <input type="checkbox"/> 25" Ultra-light Standard Progeo (Couleur : noire) <input type="checkbox"/> 26" Standard Progeo (Couleur : noire)			
<input type="radio"/> 24" ULTRA-LIGHT PROGEO KEY SPORT <i>Configuration plus légère</i>		04383	976,00
<input type="radio"/> 24" Ultra-light "Spinergy LX"		01685	976,00
<input type="radio"/> 24" Ultra-light "Spinergy LXL" <input type="checkbox"/> Moyeu noir et rayons blanc <input type="checkbox"/> Moyeu et rayons noir		07846	932,00
<input type="radio"/> 24" Ultra-light "Spinergy Flex rim" Main courante en aluminium/caoutchouc intégrée		02270	1.533,00
<input type="radio"/> 25" Ultra-light "Spinergy LX"		02101	976,00
<input type="radio"/> 25" Ultra-light "Spinergy LXL" <input type="checkbox"/> Moyeu noir et rayons blanc		07847	932,00
<input type="radio"/> 26" Ultra-light "Spinergy LX"		02102	976,00
<input type="radio"/> 24" Tout-terrain (mains courantes aluminium noir)		01392	252,00
 Pneumatiques roues arrière			
☆ Haute-pression (22"-24"-25"-26") <i>Configuration plus légère</i>			
<input type="checkbox"/> Haute-pression à profil crantés (24")			
<input type="radio"/> Marathon + (24"-25") avec protection anti crevaison		01669	70,00
<input type="radio"/> Bandages / Anti-crevaison - Couleur Gris (22")		04181	113,00
<input type="radio"/> Bandages / Anti-crevaison - Couleur Noir (24")		11083	109,00
Non disponible avec Roues arrière: 24" ULTRA-LIGHT PROGEO KEY SPORT, 24" Ultra-light "Spinergy LXL"			
 Mains courantes Ecartement sur les roues ☆ 3 cm □ 4 cm			
☆ Aluminium (22"-24"-25"-26") <i>Configuration plus légère</i>			
<input type="radio"/> Aluminium noir SOFT-TOUCH (24"-25") (Main courante 24 ", sur la roue de 25" est installée avec des entretoises)		09170	134,00
<input type="radio"/> Acier chromé (24"-25") (Main courante 24 ", sur la roue de 25" est installée avec des entretoises)		01684	168,00
<input type="radio"/> Titane (24"-25") (Main courante 24 ", sur la roue de 25" est installée avec des entretoises)		00016	306,00
<input type="radio"/> Ultra Grip (24"-25") (Main courante 24 ", sur la roue de 25" est installée avec des entretoises)		00017	350,00
<input type="radio"/> Max Grip (24"-25") (Main courante 24 ", sur la roue de 25" est installée avec des entretoises)		00834	391,00
<input type="radio"/> TOP FRICTION (24"-25") (Main courante 24 ", sur la roue de 25" est installée avec des entretoises)		11023	334,00
<i>Profil oval avec insert en caoutchouc</i>			
<input type="radio"/> NOVA H (24"-25") (Main courante 24 ", sur la roue de 25" est installée avec des entretoises)		11025	306,00
<i>Profil noir ergonomique</i>			
<input type="radio"/> NOVA D (24"-25") (Main courante 24 ", sur la roue de 25" est installée avec des entretoises)		11026	334,00
<i>Profil ergonomique avec revêtement en caoutchouc (idéal pour les tétraplégiques)</i>			
<input type="radio"/> SURGE LT (25") Profil oval avec insert en caoutchouc		06427	256,00
<input type="radio"/> Ergots (24") (24")		00693	223,00
<input type="radio"/> Revêtement silicone pour mains courantes alu standard Disponible en dimensions (22" - 24" - 26")		04050	183,00
 Freins			
☆ Levier courbé à pousser			
<input type="checkbox"/> Levier droit à pousser <input type="checkbox"/> Levier droit à tirer			
<input type="radio"/> Frein actifs		06428	140,00
<input type="radio"/> Frein à pousser avec extension		01949	84,00
<input type="radio"/> Frein à tirer avec extension		03372	84,00
   			

Date	Commande	Client	Adresse
			Prix Hors Taxes
Repose-pieds			
★ Repose-pieds en aluminium. Non réglable en inclinaison			
★ Repose-pieds alu		<input type="checkbox"/> avec plaque en plastic	
<input type="radio"/> Repose-pieds monobloc relevables en aluminium FLIP-BACK! - angle et profondeur réglables IMPORTANT! Respecter une garde au sol de 6cm min (Hauteur avant minimum=DP + 6cm) Avec roue avant de 5" la différence de Hauteur avant et Hauteur arrière doit être supérieure à 5 cm.			 09420 200,00
<input type="radio"/> Repose-pieds en aluminium - angle et profondeur réglables			 04456 279,00
★ Interne <input type="checkbox"/> 2/3 Interne <input type="checkbox"/> Externe <input type="checkbox"/> 2/3 Externe			
<input type="radio"/> U-TUBE - Repose-pieds en aluminium, angle et profondeur réglables CHÂSSIS BAS: distance minimale du repose-pieds 18 - distance maximale du repose-pieds 35 CHÂSSIS HAUT: distance minimale du repose-pieds 21 - distance maximale du repose-pieds 38			 09853 241,00
<input type="radio"/> Repose-pieds monobloc carbone. Réglable en inclinaison			 04110 419,00
★ Interne <input type="checkbox"/> Externe			
Accoudoirs			
<input type="radio"/> Accoudoirs tubulaires	(Escamotables, amovibles et réglable en hauteur)		 00694 252,00
<input type="radio"/> Accoudoirs escamotables avec protège vêtements droits en carbone Disponible seulement avec: Plaque de réglage arrière standard			 09079 241,00
Accessoires			
<input type="radio"/> Protège châssis avant			07058 58,00
<input type="radio"/> Toile de connexion dossier/toile assise			10241 21,00
<input type="radio"/> Sac de rangement amovible (avec système de libération rapide)			09811 134,00
En option 1			
<u>Seulement un option par côté peuvent être choisies</u>			
<input type="radio"/> Kit de Transit	excluent l'installation de Anti-bascules		 03290 166,00
<input type="radio"/> Roues anti-basculer	excluent l'installation de Kit de Transit (rotation interne pour réduire l'encombrement)	<input type="radio"/> Droite <input type="radio"/> Gauche	 06821 140,00 06822 140,00
En option 2			
<input type="radio"/> Poignées de poussée accompagnateur	(Amovibles et réglables en hauteur)		 03645 195,00
<input type="radio"/> Tetraclicp	(Axe à démontage rapide pour Tétraplégique)		03947 195,00
<input type="radio"/> Ceinture de bassin			03972 70,00
<input type="radio"/> Harnais			04103 159,00
<input type="radio"/> Support lombaire	(pour insérer sous la toile de dossier)		00013 43,00
<input type="radio"/> Cale-troncs escamotables	<input type="radio"/> Droite <input type="radio"/> Gauche		 02097 279,00 02098 279,00
Non disponible avec: Dossier postural PHYSIO - Dossier postural A I R			
<input type="radio"/> Flasques Noirs	(22"-24")		01043 166,00
<input type="radio"/> Flasques Transparents	(22"-24")		00835 166,00
<input type="radio"/> Flasques Progeo design	(22"-24")		00019 195,00
<input type="radio"/> Flasques Dragon	(22"-24")		02106 195,00
Kit supplémentaire			
<input type="radio"/> Roues arrière 24" Tout-terrain	Pneumatiques Tout-terrain - mains courantes aluminium (couleur noire)		03378 558,00
<input type="radio"/> Roues arrière FAT 24"	Pneumatiques FAT 3" - mains courantes aluminium (couleur noire)		09357 932,00

Date Commande Client Adresse

Prix Hors Taxes

Siège de série modulable et évolutif - PHYSIO - Dossier postural (Rembourrage du dossier std. pas fourni)



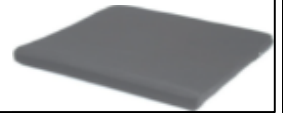

Amovible avec libération rapide
Installation pour tubes de diamètre 18+26mm
Réglage en profondeur (4cm)
Réglage en inclinaison ($\pm 18^\circ$)

Coussin fait en mousse de polyuréthane à base anti glissante et avec jupette en polyester.



- 5 x 37,5 x 40 cm
- 5 x 40,0 x 43 cm
- 5 x 42,5 x 45 cm
- 5 x 45,0 x 43 cm
- 5 x 47,5 x 43 cm

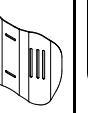

- AIR** Coque Carbone
indisponible pour largeur 48

HAUTEUR DE DOSSIER	28	34	40	1.119,00	
Forme de la coque 	Aile pour la restriction du support latéral A=haut - R=régulier				
	A	R	A		R
					

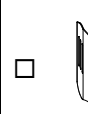
- POSTURE** Coque Aluminium

HAUTEUR DE DOSSIER	34	40	52	1.078,00
Forme de la coque 	Aile pour la restriction du support latéral R=régulier			
	R	R	R	
				

Configuration DEEP avec PAD pour support latéral (réglable en hauteur)

Commentaires

- Appuis-thoraciques en aluminium avec rembourrage et revêtement en tissu respirant



Petit (h 13cm)



- Droit 10272

34,00

Grande (h 20cm)



- Droit 10273

40,00

- Gauche 10272

34,00

- Gauche 10273

40,00

SWING AWAY - Support latéral

Hardware de fixation et de réglage complet avec rembourrage de pare-chocs
Appuis-thoraciques en aluminium avec rembourrage et revêtement en tissu respirant

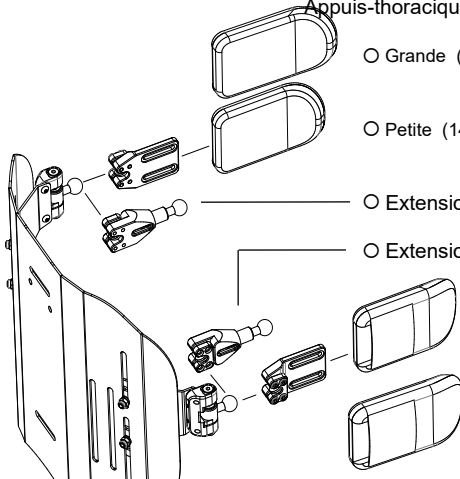

- Grande (18x12)

05647 218,00

- Petite (14x9)

05643 218,00

- Extension du support thoracique

Quantité (nombre pièces)..... 10271 73,00

- Extension du support thoracique

Quantité (nombre pièces).....

- Petite (14x9)

05642 218,00

- Grande (18x12)

05646 218,00

- Appui-tête réglable - système d'assemblage à double sphère





Disponible uniquement avec le dossier Physio Posture

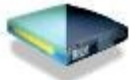

- Grande (34x14)
- Petit (28x14)

05648 492,00

Date	Commande	Client	Adresse
------------	----------------	--------------	---------------

						Prix Hors Taxes
Coussin STIMULITE nid d'abeille anti-escarres et coussins posturaux - TVA 20% pour l'article vendu séparément.						
○ Classic H 7 cm.	<input type="checkbox"/> 36x41 00035	<input type="checkbox"/> 38x38 00036	<input type="checkbox"/> 38x41 01052	<input type="checkbox"/> 41x41 00037		877,00
	<input type="checkbox"/> 41x46 00840	<input type="checkbox"/> 46x41 00698	<input type="checkbox"/> 46x46 00038			
○ Anatomique posturale H 10cm	<input type="checkbox"/> 36x41 00056	<input type="checkbox"/> 38x38 00696	<input type="checkbox"/> 38x41 00032	<input type="checkbox"/> 41x41 00033		1.022,00
	<input type="checkbox"/> 41x46 01050	<input type="checkbox"/> 46x41 00034	<input type="checkbox"/> 46x46 01051			
○ Forme slimline H 5cm	<input type="checkbox"/> 36x41 00854	<input type="checkbox"/> 38x38 00707	<input type="checkbox"/> 38x41 00083	<input type="checkbox"/> 41x41 01073		662,00
	<input type="checkbox"/> 41x46 00085	<input type="checkbox"/> 46x41 01074	<input type="checkbox"/> 46x46 01075			
○ Sport H 5 cm.	<input type="checkbox"/> 36x41 00053	<input type="checkbox"/> 38x38 00054	<input type="checkbox"/> 38x41 01060	<input type="checkbox"/> 41x41 01061		625,00
	<input type="checkbox"/> 41x46 00057	<input type="checkbox"/> 46x41 01062	<input type="checkbox"/> 46x46 00846			
Taille personnalisée Largeur cm. Profondeur cm.						

Commentaires

Fauteuil : Progeo JOKER R2 - Rev. 2024.1	Prix Hors Taxes Taux de TVA 5,5%	Page à envoyer si optional a été choisi <input checked="" type="checkbox"/> standard (Fourni par défaut) <input type="checkbox"/> sur demande (Sans supplément de prix) <input type="checkbox"/> en option (à rajouter au prix de base)
--	-------------------------------------	--